

poklop B125 SLANEY 600x600

Nezávislá kontrola



Systém řízení kvality
ISO 9001-2000

norma
**DIN
EN124**



třída zatížení
B 125

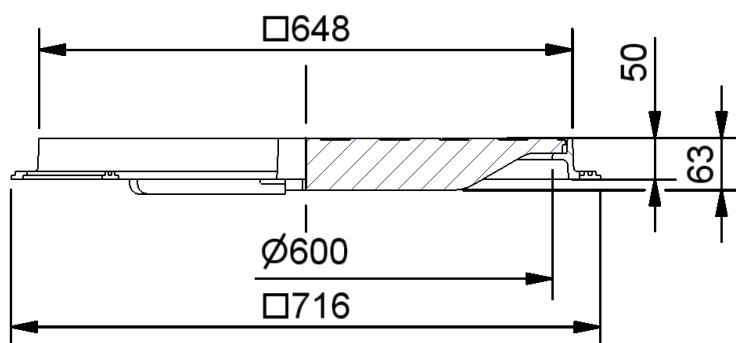
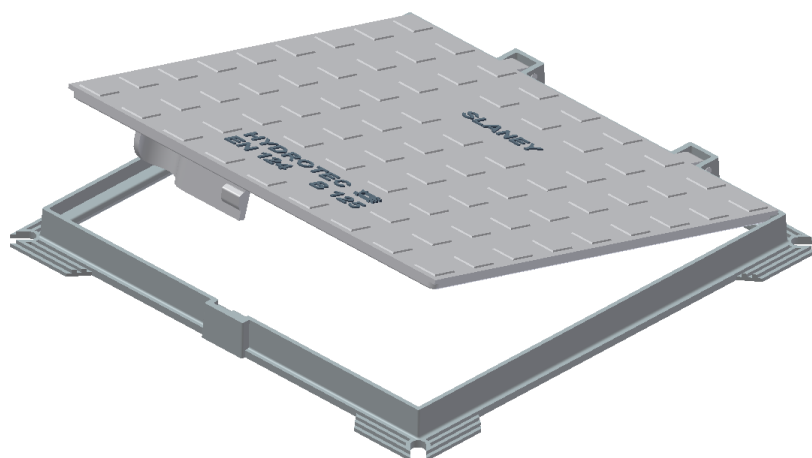

Pružinové uzamykání

- inovativní uzavírání jednobodovou pružinou z tvárné litiny
- zamezuje vstupu nepovolaných osob
- ochrana před vandalismem/krádežemi

Pant

- inspekční poloha ve 110°
- pevné propojení víka a pantu

Rám

- přírubové výstupky na rámu pro snadnější ukotvení poklopu v betonovém stavebním okolí

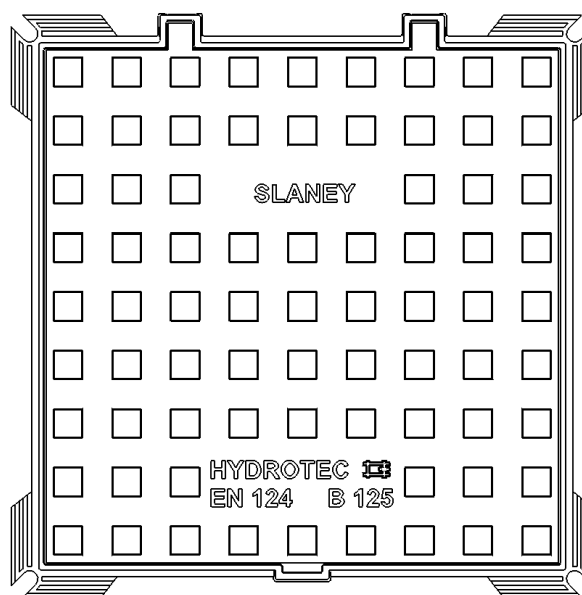

číslo zboží

892 487

třída

B 125

materiál

EN-GJS-500-7

hmotnost

ca. 40 kg